

СПЕЦИАЛЬНЫЕ МАШИНЫ ДЛЯ АГРОНОМИЧЕСКИХ ИССЛЕДОВАНИЙ



КОМБАЙН ДЛЯ УБОРКИ КУКУРУЗЫ
CP 2000

ПРОСТОЙ И ФУНКЦИОНАЛЬНЫЙ

Производится в соответствии с Вашими потребностями.

- ☞ Эта машина разработана и изготовлена фирмой BAURAL
- ☞ Легкая и прочная
- ☞ Имеет мощный двигатель и трансмиссию
- ☞ Панорамная кабина
- ☞ Одновременная обработка двух рядов
- ☞ Два отдельных процесса сбора урожая и зачистки листьев по очереди
- ☞ Сокращенное ежедневное обслуживание
- ☞ Габариты соответствуют нормам транспортировки
- ☞ Сертифицирована для перемещения по дорогам общего пользования



МОЩНЫЙ ДВИГАТЕЛЬ

Дизельный двигатель KUBOTA:

- 4 цилиндра
- Турбонаддув
- Мощность 33.0 кВт (40 л.с.)
- Крутящий момент двигателя: 120 Нм
- при 2000 об/мин.
- Соответствует действующим стандартам ЕС
- Расположен сзади машины, чтобы оптимизировать центр тяжести для большей стабильности
- Полный доступ к управлению и обслуживанию
- Низкая шумность
- Защитное и фильтрующее сито на кулере



Топливный бак:

- Емкость: 75 литров
- Расположен сзади машины
- Легкий доступ для быстрой заправки
- Уровень топлива контролируется электродатчиком из кабины



ОСИ и ШИНЫ

Передняя ведущая ось/Задняя ось рулевого управления (гидравлическое рулевое управление)

Передние шины: 340 / 65 R20 (другие размеры опционально)

Задние шины: 11.0 / 65 x 12 (другие размеры опционально)

Передняя и задняя колея: 1.50 метра (другой размер- опция)

Колесная база: 2.10 метра (Для оптимизации радиуса поворота)



ГИДРАВЛИКА И ТРАНСМИССИЯ

Гидравлическое оборудование:

- Емкость: 80 литров
- Легкий доступ для быстрого заполнения
- и контроля уровня
- Защитное и фильтрующее сито на гидравлическом охладителе с легким открыванием для управления и очистки

Гидравлическая трансмиссия:

- Колесные моторы POCLAIN с двумя цилиндрами на передних колесах (для обеспечения скорости движения)
- Гидронасос POCLAIN
- Блокировка ведущих колес (опция)
- Стояночный тормоз с электрическим приводом (опция)

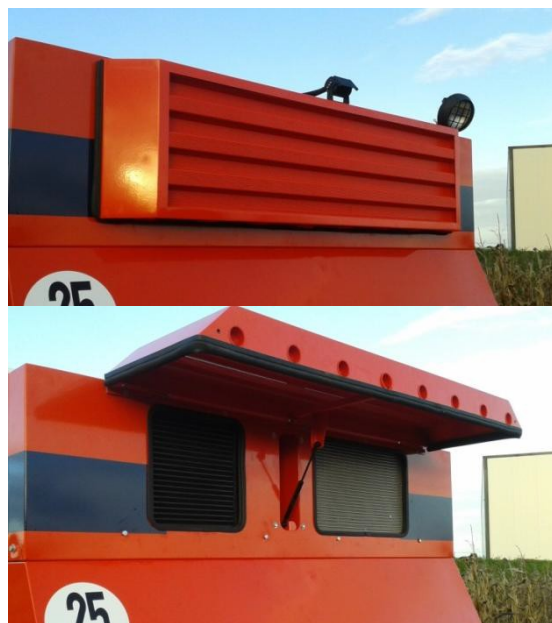

ПАНОРАМНАЯ КАБИНА

- Функциональная и просторная кабина
- Обзор 360°
- Обзор элеваторов и бункеров
- Доступ в кабину с обеих сторон
- Складные лестницы
- Отопление и кондиционирование (опция)
- Салонный фильтр
- Откидывающаяся рулевая колонка
- Многофункциональный рычаг (для управления подъемом и сбором)
- Зеркала заднего вида большого размера и стеклоочистители
- 4 передние фары
- Легкий доступ к выключателям



СБОРОЧНОЕ ОБОРУДОВАНИЕ



- 2-х рядный сборщик с роликами (возможный интервал между рядами: 70, 75 и 80 см)
- Регулировка межроликового расстояния ручная или электроприводом (опция)
- Автоматическое натяжение цепей сборщиков (с пружиной для непрерывного натяжения)
- Автоматическое натяжение независимых конвейерных цепей
- Гидравлический привод с электрическим управлением
- Ножи, предотвращающие обертывания сборщика
- Широкое открывание кожухов для контроля и обслуживания
- Гидравлический подъем оборудования для езды по дорогам общего пользования

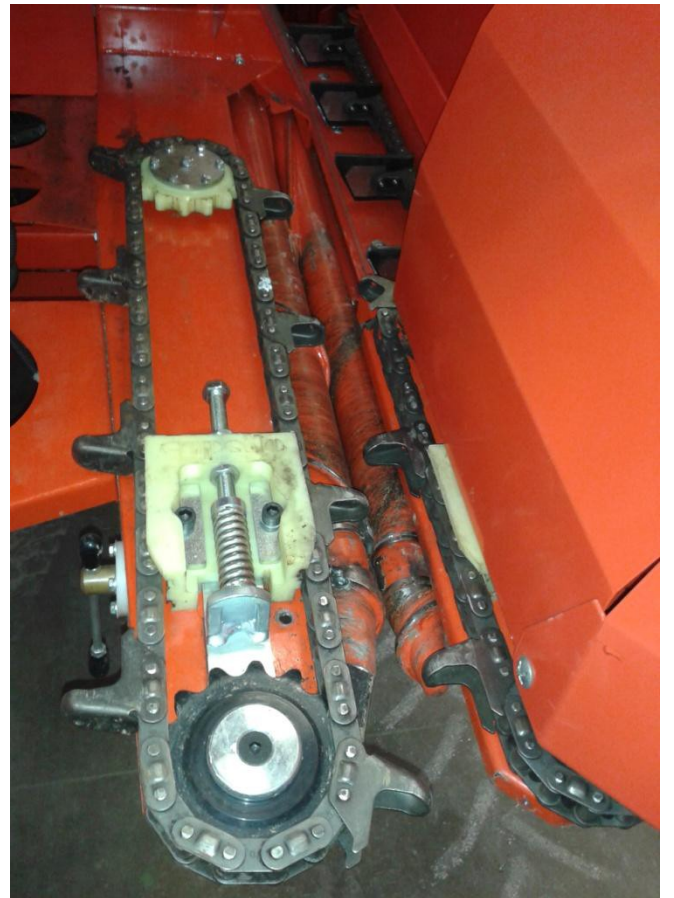

ОБРАБОТКА ПОЧАТКОВ

- Два независимых однорядных очистных ролика
- Регулируемые наклонные ролики элеватора
- Электрический подъем шестерен
- Регулируемая скорость вращения шестерен
- Регулируемое расстояние между роликами и шестернями
- Полный доступ с обеих сторон машины
- Гидравлический привод роликов и шестерен

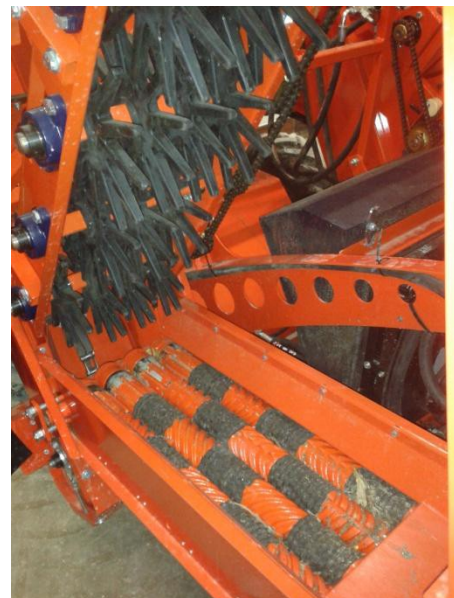

ЭЛЕВАТОРЫ И БУНКЕРЫ

- Два элеватора и два бункера для обработки образцов с двух рядов
- Полный доступ к элеваторам с обеих сторон машины
- Гидравлический привод элеваторов
- Емкость каждого бункера: 250 литров
- Задние лотки для мешков



ПРОЧЕЕ ОБОРУДОВАНИЕ

- Швартовочные крюки для перевозки на низкорамных грузовиках
- Сигнальные и ходовые огни для движения по дорогам общего пользования
- Сертификат соответствия для движения по дорогам общего пользования (при необходимости)
- Руководство по эксплуатации и каталог запасных частей

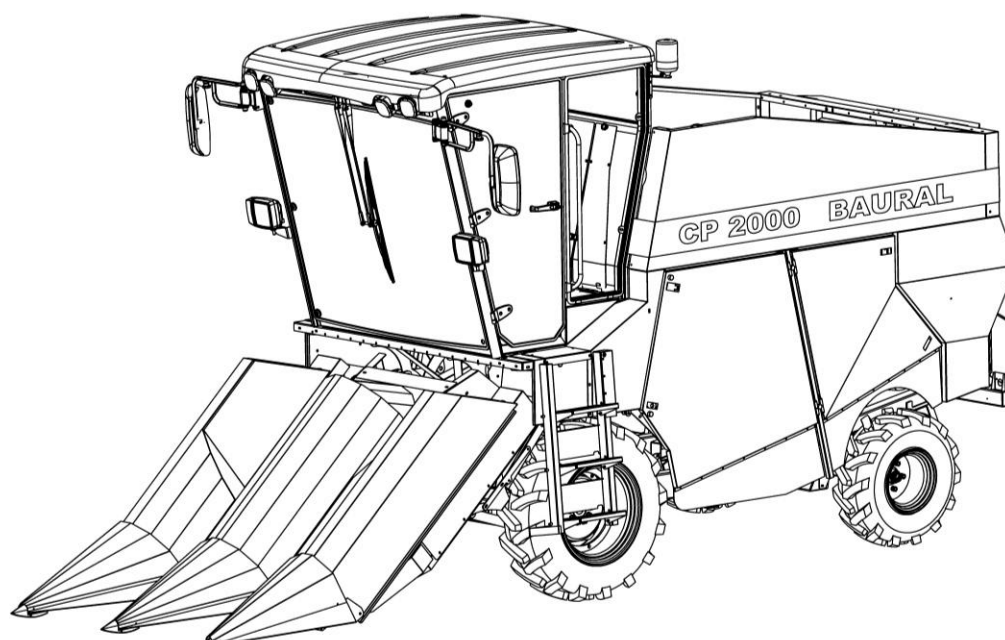

ХАРАКТЕРИСТИКИ

Двигатель и трансмиссия:

- * Дизель. Мощность 40 л.с. (33 кВт) (4 цилиндра, турбина)
- * Емкость топливного бака: 75 литров
- * Емкость гидравлического бака: 80 литров
- * Гидростатическая трансмиссия с двумя колесными моторами
- * Скорость на дороге: 0 - 25 км/ч. Скорость в поле: 0 - 12 км/ч
- * Передние шины: 340 / 65 R 20 - Задние шины: 11.0 / 65 x 12

Сборщик початков:

- * 2-х рядный сборщик с роликами, отдельный сбор с рядов
- * Регулируемое расстояние между роликами; ручное или с электроприводом (опция)
- * Ножи для предотвращения обертывания сборщика
- * Гидравлический привод

Очистное оборудование:

- * 2 компактных очистных ролика
- * Регулируемый наклон
- * Электропривод подъема шестерен
- * Регулируемая скорость вращения шестерен

Элеваторы и бункеры:

- * 2 элеватора и 2 бункера для отдельной обработки рядов
- * Емкость каждого бункера: 250 литров
- * Задний лоток или другое оборудование опционально

Электрооборудование:

- * Бортовое напряжение: 12 вольт
- * Ходовые и сигнальные огни
- * 4 передние фары, 1 задняя фара
- * Задняя видеочкамера (опция)

Габариты:

- * Длина: 5,79 м
- * Ширина: 2,05 м
- * Высота: 2,81 м
- * Масса: 2 850 кг (в зависимости от выбранного оборудования)

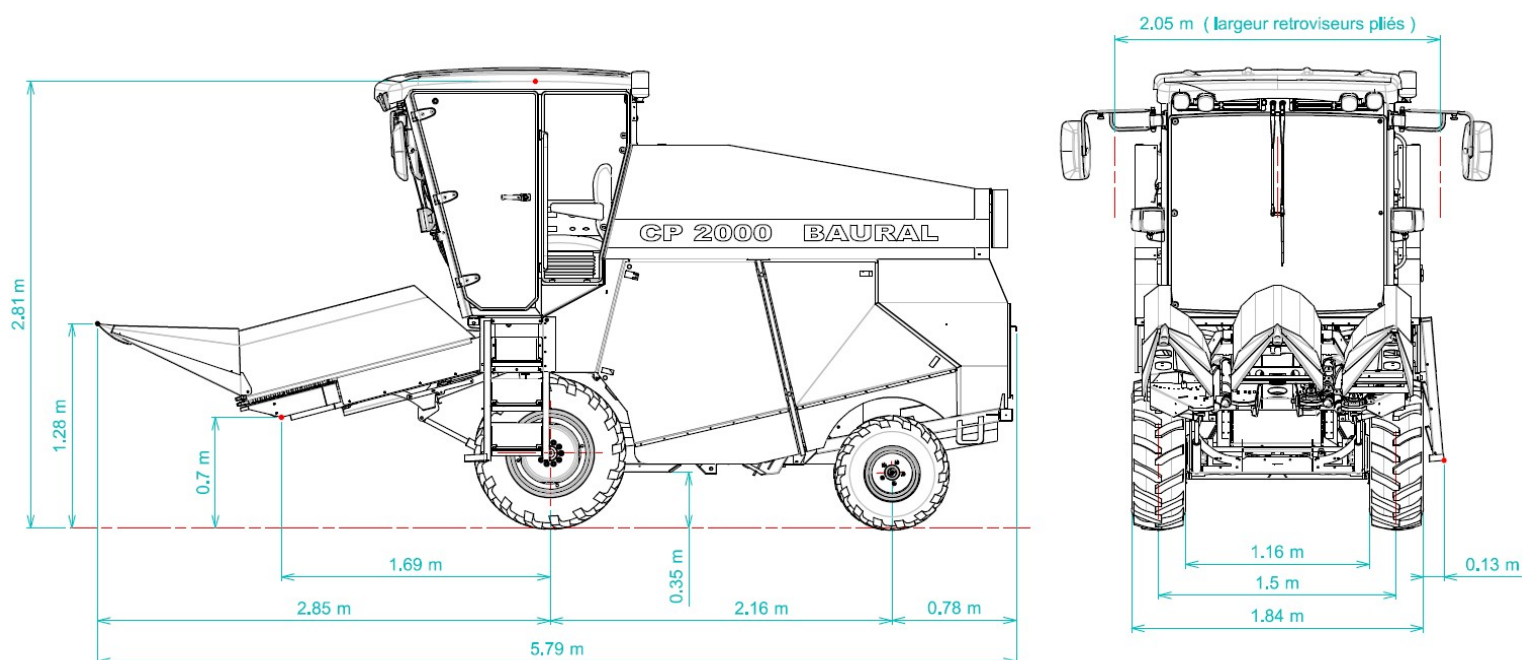



**BAURAL
FRANCE**